

**BUSAN INDIE CONNECT FESTIVAL
ORGANIZING COMMITTEE
C.I STANDARD MANUAL**

사단법인 부산인디커넥트페스티벌조직위원회
CI 표준화 규정집

DATE. 2025.2



메뉴얼 관리 지침

본 가이드는 사단법인 부산인디커넥트페스티벌조직위원회의 CI(Corporate Identity) 기본 원칙과 적용 지침을 담고 있으며, 브랜드 이미지를 일관되게 유지하고 강화하기 위해 제작되었습니다.

BIC 조직위원회의 로고와 그래픽 요소는 브랜드의 정체성을 표현하는 핵심 자산으로, 가이드에서 제시된 규칙을 준수하여 사용해야 합니다. 이를 통해 조직의 메시지를 명확하고 일관되게 전달할 수 있습니다.

또한, 로고의 2차 가공은 불가하며, 상업적 용도로 사용하는 것을 엄격히 금지합니다. 가이드의 원칙을 이해하고 활용하며, 사용 중 의문점이 있을 경우 반드시 조직위원회 담당자에게 문의하시기 바랍니다.

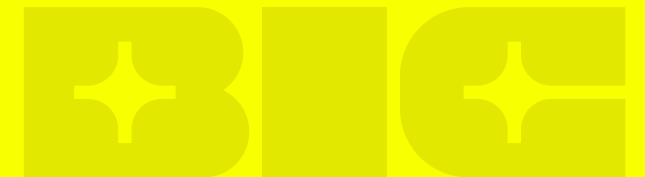

01 BRAND IDENTITY

CONCEPT	04
STRATEGY	05
SYMBOL MARK	06

02 BRAND GUIDELINE

SYMBOL MARK	08
C.I SIGNATURE(영문형)	11
C.I SIGNATURE(국문형)	14
BIC FESTIVAL LOGO	17
VARIATION	20
EXPANDADBILLITY	23
TYPOGRAPHY	24
COLOR SYSTEM	25
COLOR USAGE	26
INCORRECT USAGE	27
PATTERN	28

03 TEMPLETE

명함	29
소봉투	30
자켓 소봉투	31
대봉투	32

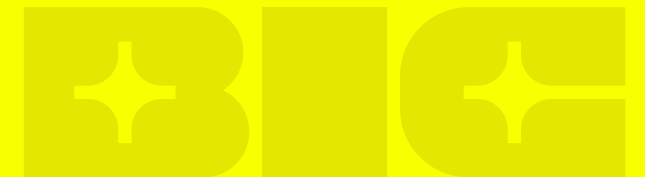

CONCEPT

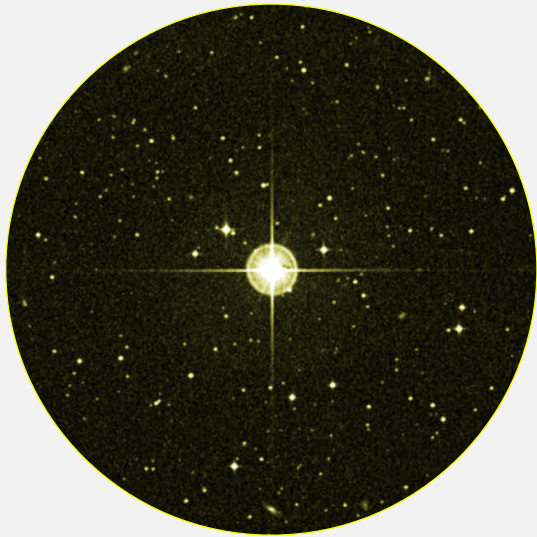

SHINE CREATIVITY

독립성과 독창성이 중요시되는
인디게임의 창의성 표현

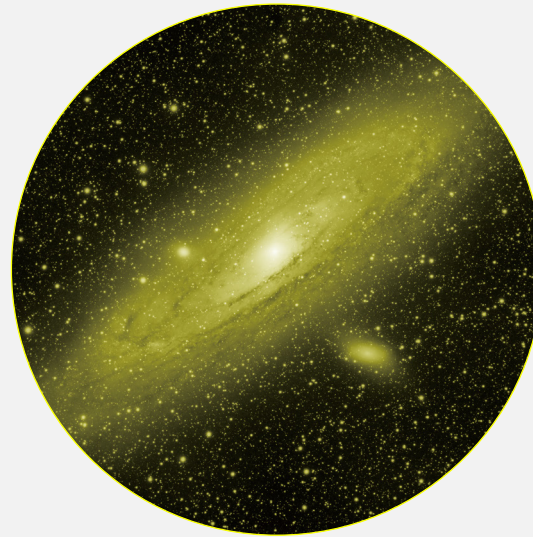

EXPAND CONTENTS

인디 게임 콘텐츠를 포함한 다양한 크리에이티브를
공유하고 소비하는 확장성 표현



CONNECT GAMER

게임을 매개로 교류하고 공유하는
크리에이터와 소비자의 유대감 표현

STRATEGY

BRAND MANIFESTO

INDIE SPIRIT CITY

BIC는 크리에이터에게 자신만의 콘텐츠를 소개하고, 사용자에게는 창의적인 경험을 선사하여 모두가 놀랍고 즐거운 소통을 제공합니다.
BIC는 게임페스티벌을 넘어 크리에이티브 도시 부산을 상징하는 브랜드입니다.

BRAND CORE VALUE & BENEFIT

CREATIVITY

BIC를 통해 크리에이터의 콘텐츠를 소개하여 사용자에게 창의적인 경험 제공

COMMUNICATION

크리에이터와 사용자가 쉽고 친밀하게 소통할 수 있는 커뮤니티 환경 형성

CONFIDENCE

크리에이터는 자신만의 인디게임으로 사용자와 교류하며 콘텐츠에 대한 자기확신 경험

ENJOYMENT

매력적인 게임 콘텐츠를 통해 크리에이터와 사용자에게 즐거운 경험 제공

BRAND PRINCIPLE

CLEAR

FRIENDLY

BOLD

ENJOYABLE

SYMBOL MARK

인디게임의 독립성과 창의성을 상징하는 별을 활용해
'BIC'를 표현한 심벌입니다.
BIC를 대표하는 가장 공식적인 요소입니다.

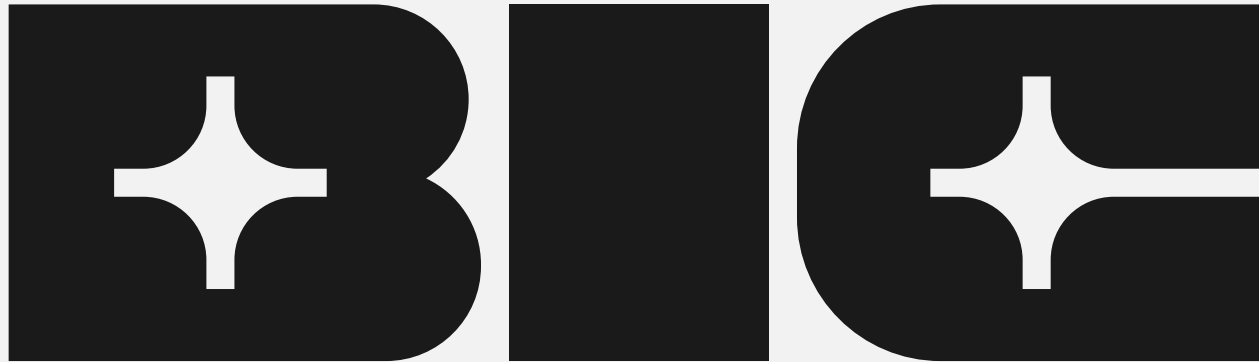

SYMBOL MARK

인디게임의 독립성과 창의성을 상징하는 별을 활용해
'BIC'를 표현한 심벌입니다.
BIC를 대표하는 가장 공식적인 요소입니다.

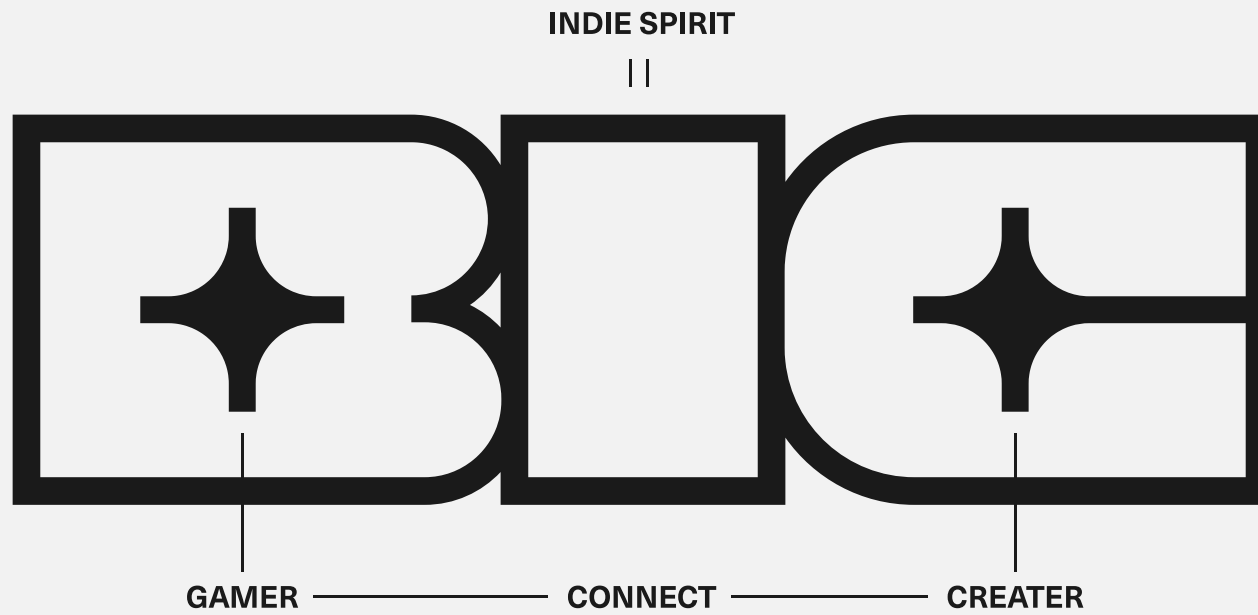

SYMBOL MARK

심볼마크 적용 시 배경색의 명도에 따른 시인성을 높이기 위해 본 항에 제시된 규정을 준수하여 배경색에 따라 심볼마크의 Version을 다르게 적용하여 주시기 바랍니다.

사용 시 본 항의 내용을 숙지하여 오용 사례가 발생하지 않도록 유의해 주시기 바랍니다.



+ 기본형
Version A (배경색이 밝은 경우)



Version A-1 (배경색이 밝은 경우)



+ 기본형
Version B (배경색이 어두운 경우)



Version B-1 (배경색이 어두운 경우)

GRID SYSTEM

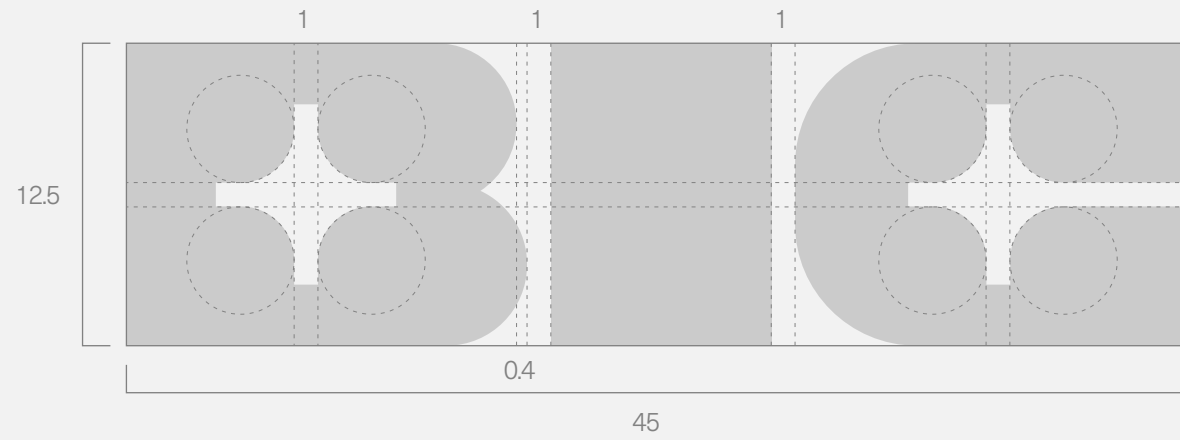

CLEAR SPACE



MINIMUM SIZE



GRID SYSTEM — OUTLINE

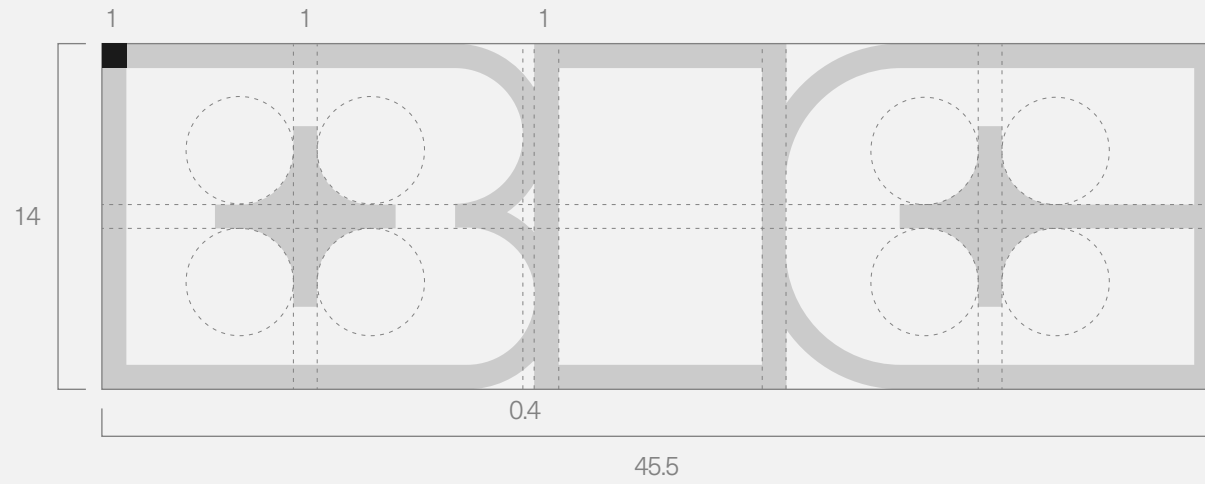

CLEAR SPACE



MINIMUM SIZE



C.I SIGNATURE(영문형)

본 항에 제시된 시그니처는 4가지 버전이 있으며, 적용하는 매체의 상황에 따라 선택하여 사용해 주시기 바랍니다. 사용 시 본 항의 내용을 항상 숙지하셔서 오용 사례가 발생하지 않도록 유의해 주시기 바랍니다.



+ 기본형
Version A (배경색이 밝은 경우)



Version A-1 (배경색이 밝은 경우)



+ 기본형
Version B (배경색이 어두운 경우)



Version B-1 (배경색이 어두운 경우)



BRANDMARK

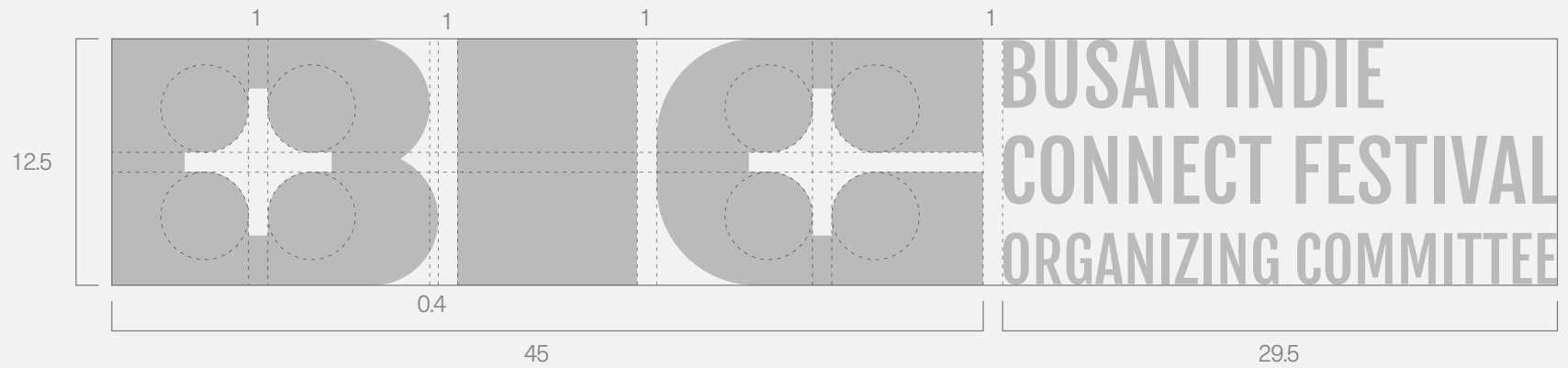

CLEAR SPACE



MINIMUM SIZE



GRID SYSTEM

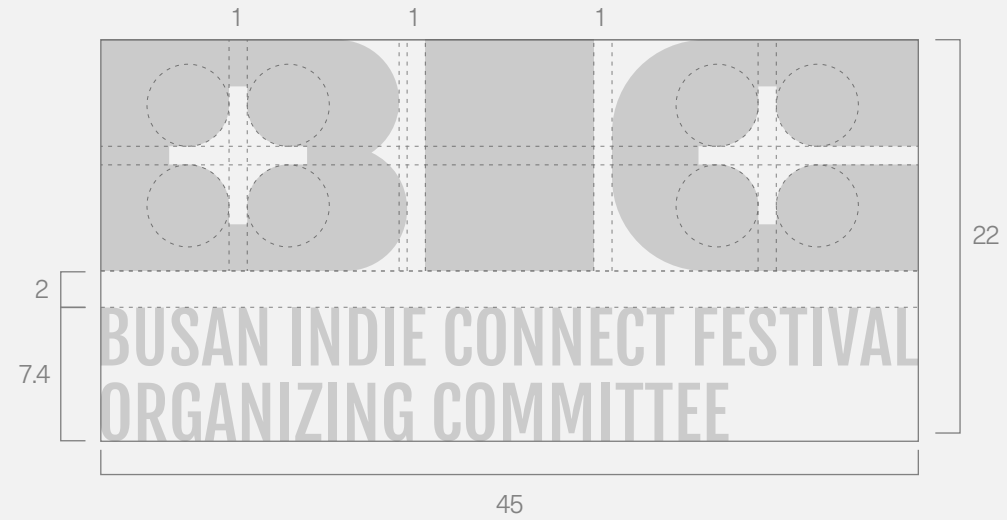

CLEAR SPACE



MINIMUM SIZE

15mm



인쇄용

55px



화면용

C.I SIGNATURE(국문형)

본 항에 제시된 시그니처는 4가지 버전이 있으며, 적용하는 매체의 상황에 따라 선택하여 사용해 주시기 바랍니다. 사용 시 본 항의 내용을 항상 숙지하셔서 오용 사례가 발생하지 않도록 유의해 주시기 바랍니다.

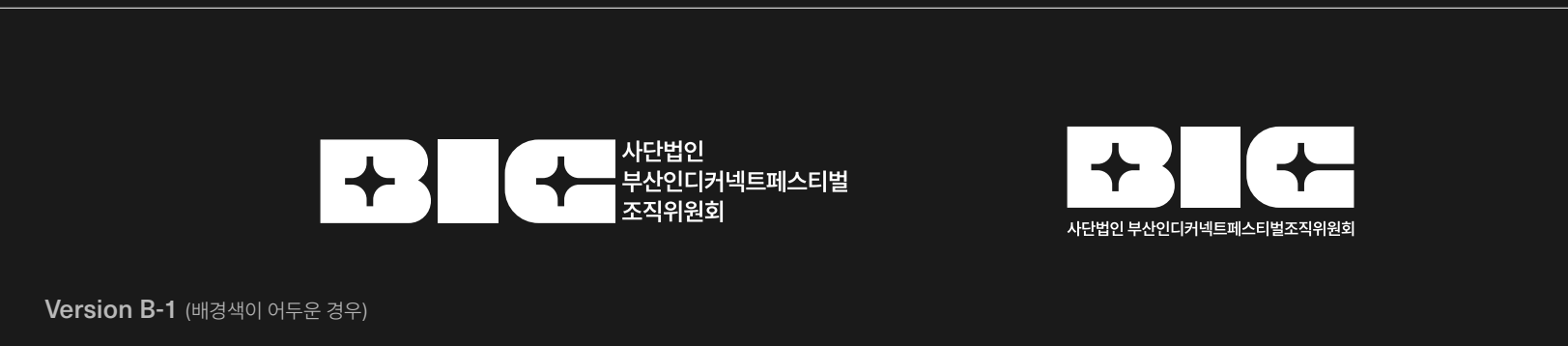
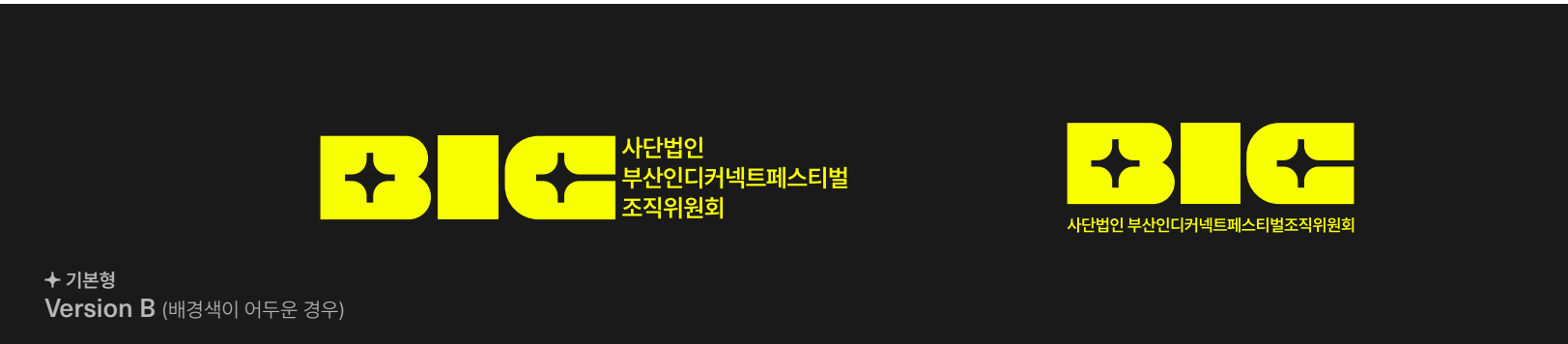
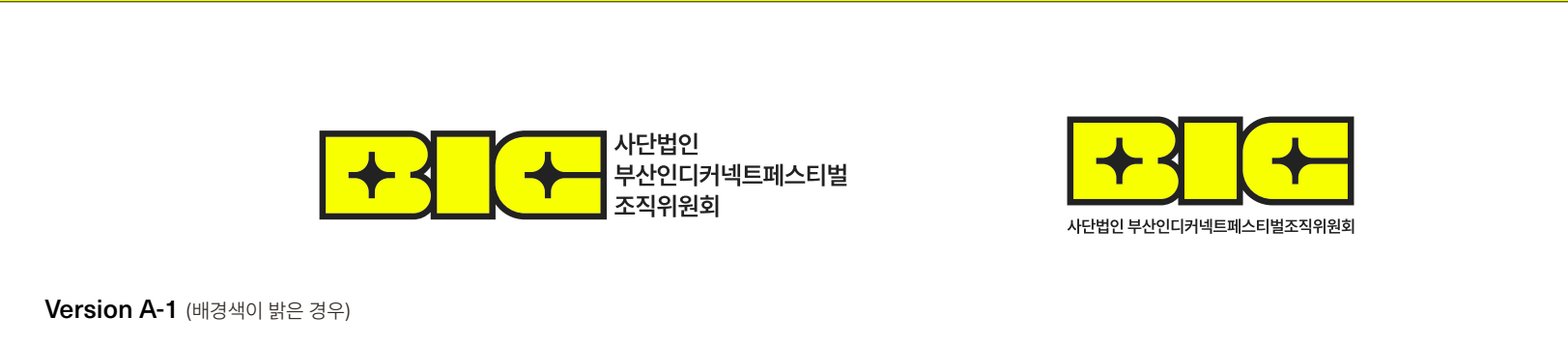
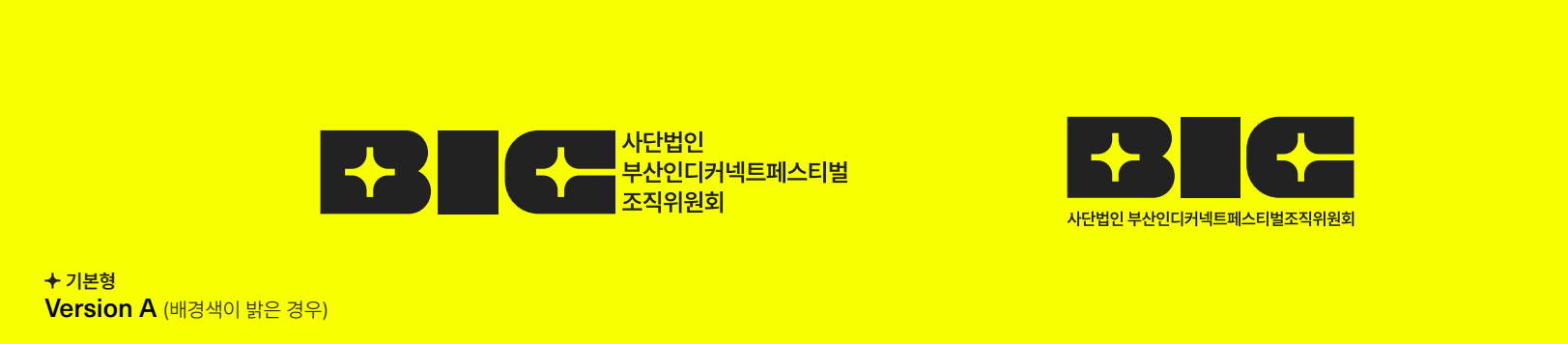

GRID SYSTEM

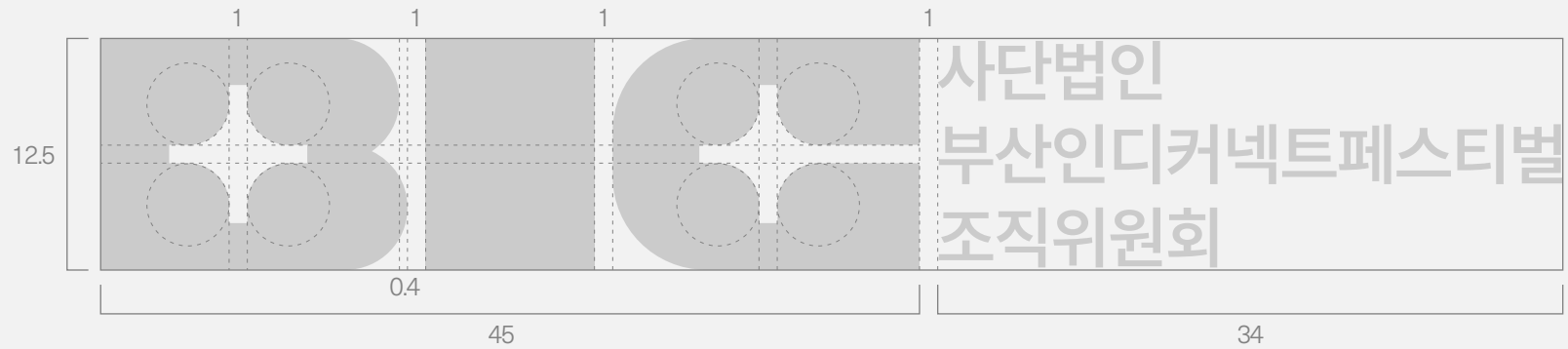

CLEAR SPACE

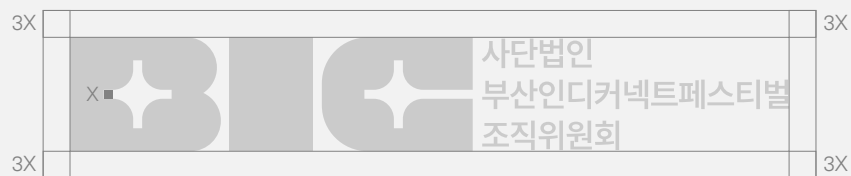

MINIMUM SIZE



GRID SYSTEM



CLEAR SPACE



MINIMUM SIZE



인쇄용



화면용

BIC FESTIVAL LOGO

본 항에 제시된 시그니처는 4가지 Version이 있으며, 적용하는 매체의 상황에 따라 적합한 버전을 선택하여 사용해야 합니다.

BIC FESTIVAL LOGO는 부산인디커넥트페스티벌 행사 시 사용되며, 사용 시 본 항의 내용을 숙지하여 오용 사례가 발생하지 않도록 유의해 주시기 바랍니다.



+ 기본형

Version A (배경색이 밝은 경우)



Version A-1 (배경색이 밝은 경우)



+ 기본형

Version B (배경색이 어두운 경우)



Version B-1 (배경색이 어두운 경우)

GRID SYSTEM

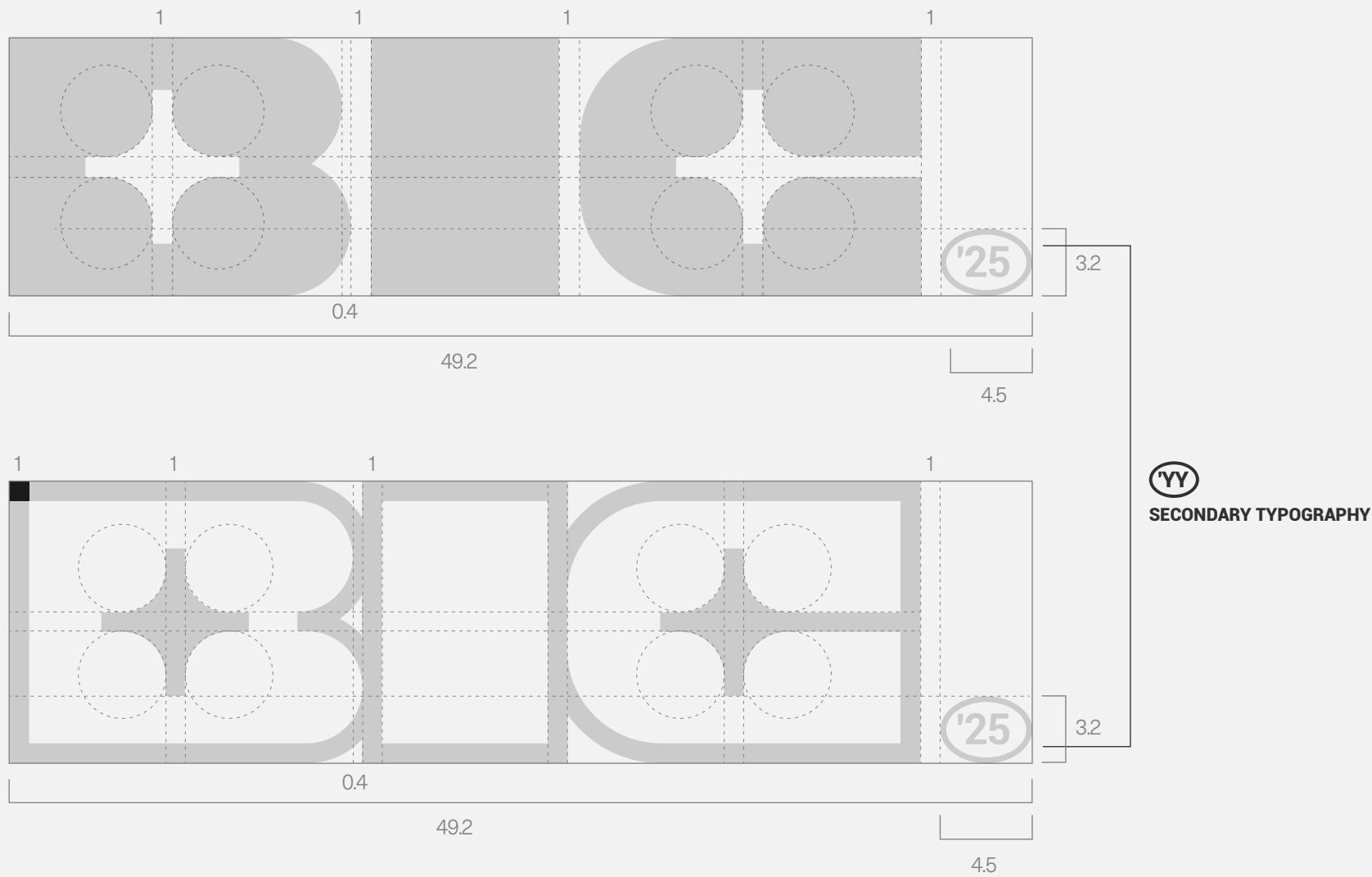

GRID SYSTEM

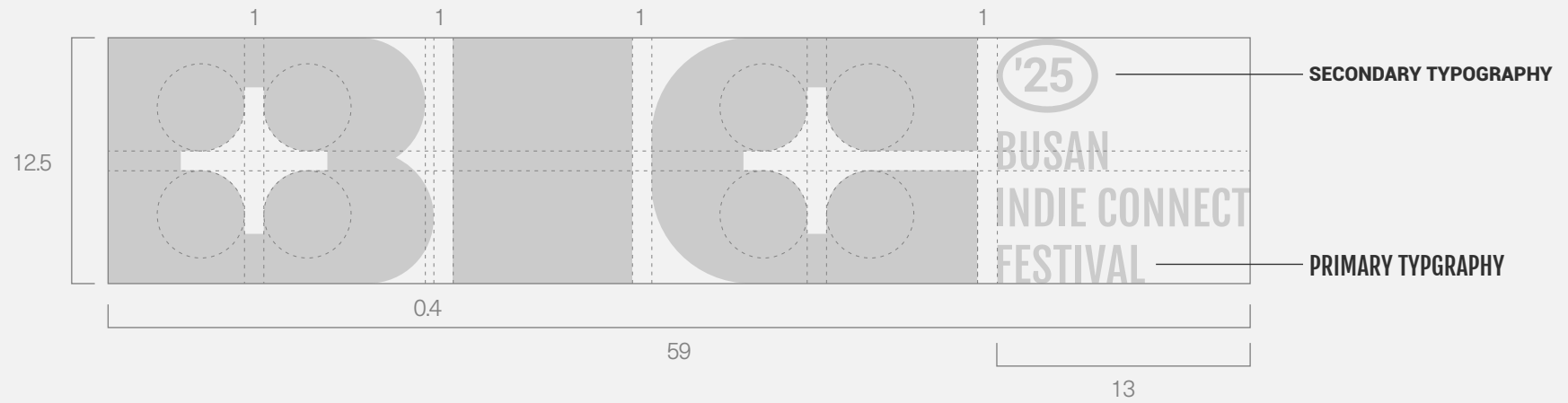

CLEAR SPACE

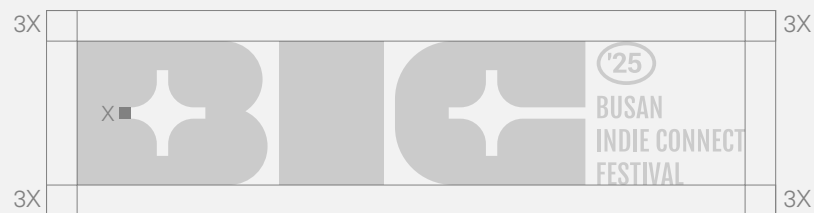

MINIMUM SIZE



VARIATION

BUSAN INDIE CONNECT FESTIVAL ver.

01 Secondary Logo Layout Design with LogoType



02 Secondary Logo Layout Design with LogoType



EXPANDABILITY

'BIC'의 'I'를 상황에 맞게 가로로 확장하여,
다양한 메시지를 효과적으로 전달할 수 있습니다.

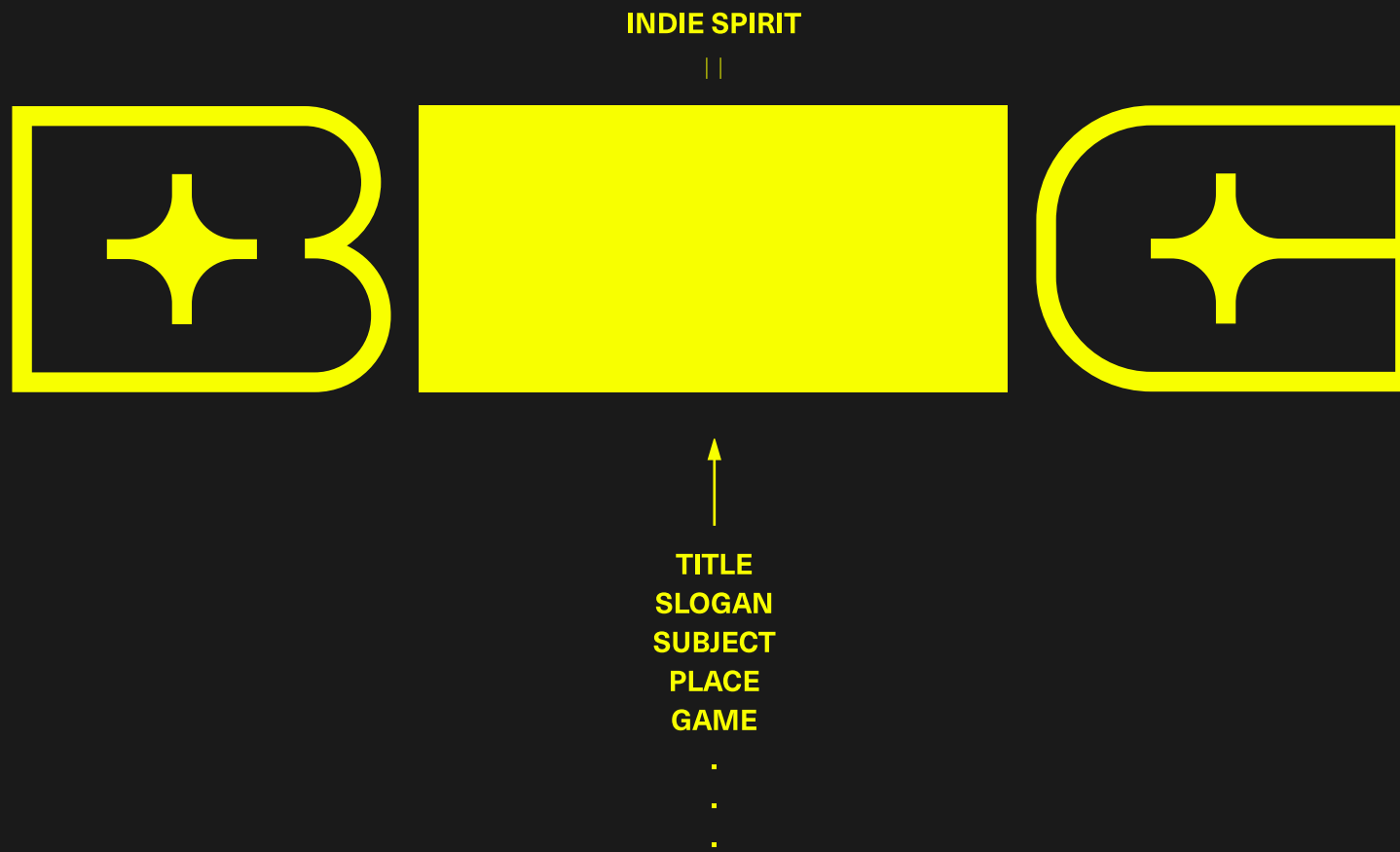

EXPANDABILITY

'BIC'의 'I'를 상황에 맞게 확장하여,
다양한 메시지를 효과적으로 전달할 수 있습니다.

FIELD

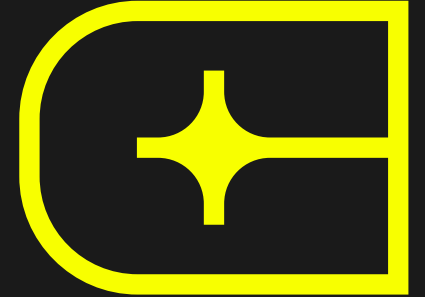
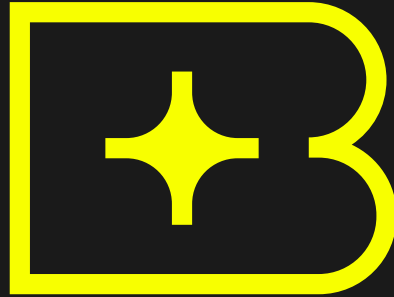

GAME

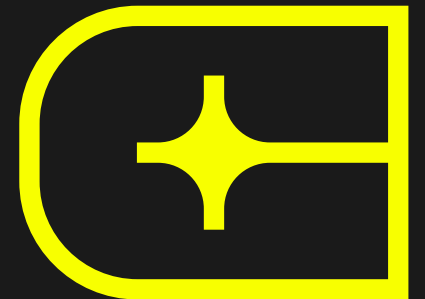
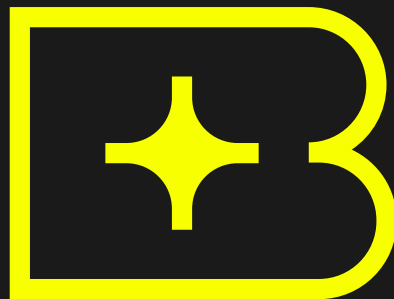

EXPANDADBILLITY

'BIC'의 'I'를 상황에 맞게 확장하여,
다양한 메시지를 효과적으로 전달할 수 있습니다.



01 Horizontal Expandability is Infinity



03 Vertical Expandability



⊘ Horizontal Big Screen
내용을 전달하는 큰 영상에는 프레임 사용 X

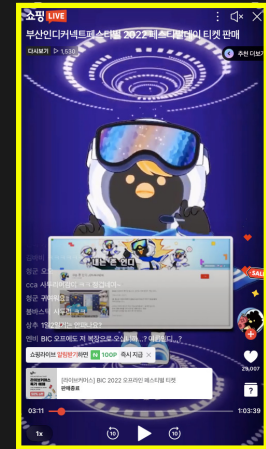

⊘ Vertical Big Screen
내용을 전달하는 큰 영상에는 프레임 사용 X

TYPOGRAPHY

전용서체는 부산인디커넥트페스티벌의 각종 시각전달 매체에 일정한 서체를 사용함으로써 일관된 브랜드 이미지를 형성하는데 도움을 주는 요소이며 장기적으로는 브랜드 아이덴티티를 구축하는 커뮤니케이션의 도구로 활용됩니다.

일관된 아이덴티티를 위해 제목용 서체와 본문용 서체를 구분하여 적용하는 것을 권장합니다.

PRIMARY TYPOGRAPHY

FJALLA ONE — LOGO, SLOGAN, GAME

BUSAN INDIE CONNECT FESTIVAL

BIC INTRODUCE CREATORS TO THEIR OWN CONTENT AND GIVES CONSUMERS A CREATIVE EXPERIENCE, GIVING EVERYONE AN AMAZING AND ENJOYABLE COMMUNICATION. BIC IS A BRAND THAT SYMBOLIZES BUSAN, A GAME CITY, BEYOND FESTIVALS.

1234567890 #&\$+-%@:;/>\([?!]),.

SECONDARY TYPOGRAPHY

ROBOTO — YEAR, EXPLANATION...etc.

BUSAN INDIE CONNECT FESTIVAL

BIC INTRODUCE CREATORS TO THEIR OWN CONTENT AND GIVES CONSUMERS A CREATIVE EXPERIENCE, GIVING EVERYONE AN AMAZING AND ENJOYABLE COMMUNICATION. BIC IS A BRAND THAT SYMBOLIZES BUSAN, A GAME CITY, BEYOND FESTIVALS.

1234567890 #&\$+-%@:;/>\([?!]),.

BLACK / BOLD / MEDIUM / REGULAR / LIGHT / THIN

KOREAN TYPOGRAPHY

SUIT

부산인디커넥트페스티벌

SUIT은 한글 사용시 활용합니다.

지정서체는 일관된 브랜드 아이덴티티 표현을 위해 매체의 성격이나 내용에 따라 굵기를 선택하여 사용할 수 있으며, SEMI BOLD를 기본으로 사용합니다.

1234567890 #&\$+-%@:;/>\([?!]),.

HEAVY / EXTRA BOLD / BOLD / SEMI BOLD / MEDIUM / REGULAR / LIGHT / EXTRA LIGHT / THIN

COLOR SYSTEM

부산인디커넥트페스티벌을 표현하는 주요 색상입니다. 색상은 브랜드 아이덴티티를 전달하는 가장 핵심적인 요소로 색상 값을 참고하여 매체에 적용하는 것을 권장합니다.

BIC YELLOW
R248 G255 B0
PANTONE P 1-7 C
#F8FF00

인쇄컬러 예상도 **C0 M0 Y80 K0**

BIC BLACK
R34 G34 B34
C0 M0 Y0 K90
PANTONE BLACK 7 C
#222222

BIC WHITE
R255 G255 B255
C0 M0 Y0 K0
PANTONE WHITE
#FFFFFF

COLOR USAGE

브랜드 아이덴티티의 일관성을 위해 사용 규정을 준수합니다. 로고가 최적의 상태로 구현될 수 있도록 관련 조건과 규정을 숙지하여 적용해야 합니다.

로고가 명확히 보이도록 배경색과의 명도 대비를 신중히 고려하며, 상황에 따라 적합한 색상 로고를 사용해야 합니다.

COLOR SCALE

다양한 배경색에 따른 시그니처 사용 규정



로고와 배경색이 동일하거나 유사한 경우, 배경과 로고를 명확히 구분하기 위해 블랙 색상을 사용합니다.

GRAYSCALE

배경색의 명도에 따른 시그니처 사용 규정

One Color Ver
Black

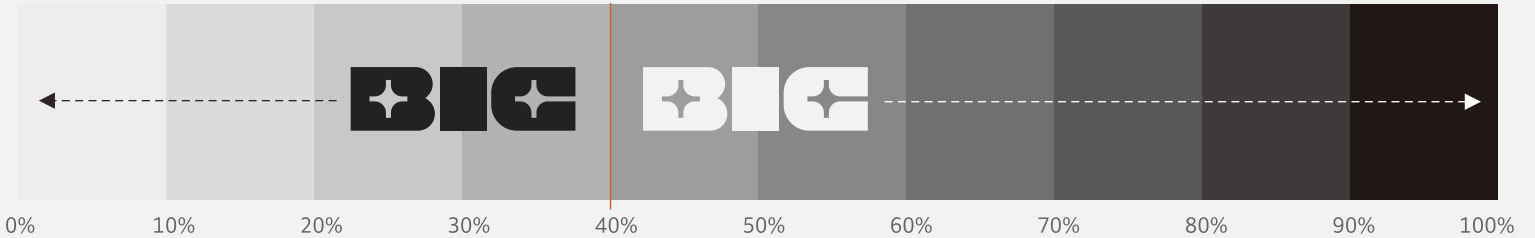

Full Color Ver

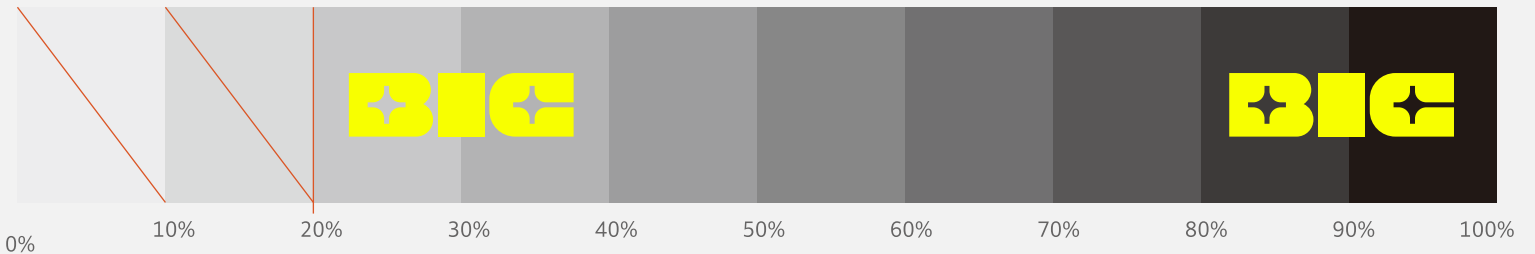

INCORRECT USAGE

심볼과 로고의 형태 및 색상은 본 매뉴얼에서 규정하고 있는 범위에서 사용되어야 하며 사용자가 임의로 변경하여 사용할 수 없습니다.

본 항의 사용금지규정 외에도 시각적 아이덴티티와 이미지를 훼손하는 모든 오용 및 남용을 금하도록 합니다.



⊘ 규정 외의 컬러를 임의로 적용한 경우



⊘ 지정된 굵기 외의 굵기로 표현한 경우

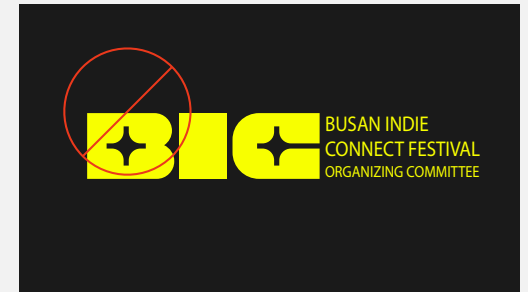

⊘ 지정된 서체 외의 서체로 대체한 경우



⊘ 임의로 로고타입 크기를 변형할 경우

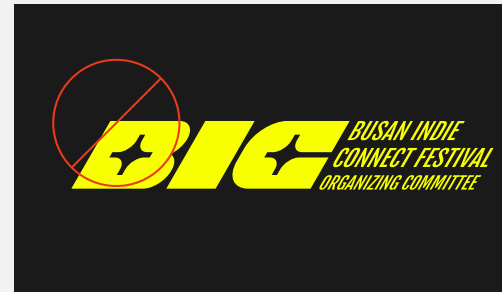

⊘ 임의로 기울기를 적용한 경우



⊘ 형태가 왜곡된 경우

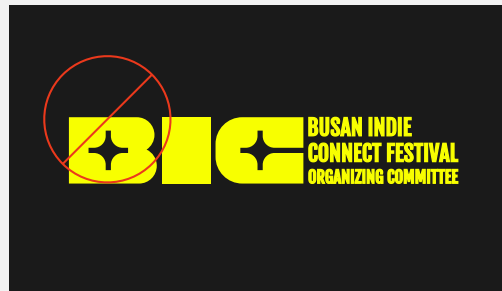

⊘ 임의로 굵기를 변형할 경우

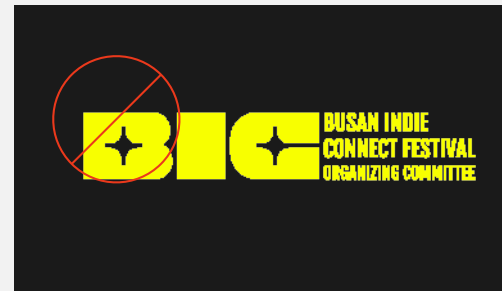

⊘ 낮은 해상도의 이미지로 사용한 경우



⊘ 복잡한 패턴이나 복잡한 이미지 위에 사용한 경우

PATTERN

BIC의 상징인 별을 활용하여 디자인된 패턴입니다.
 브랜드 아이덴티티를 강화하며 시각적으로
 유니크한 이미지를 제공합니다.

패턴 적용 시 배경색의 명도에 따른 시인성을
 높이기 위해본 항에 제시된 규정을 준수하여 패턴의
 버전을 선택 적용합니다. 사용 시 분항의 내용을
 숙지하여 오용 사례가 발생하지 않도록 합니다.

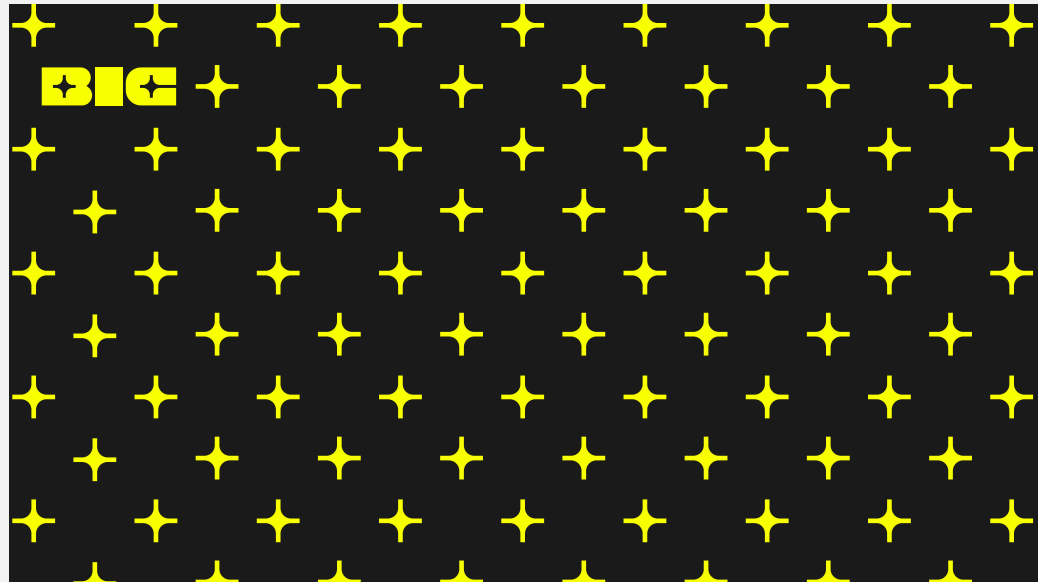
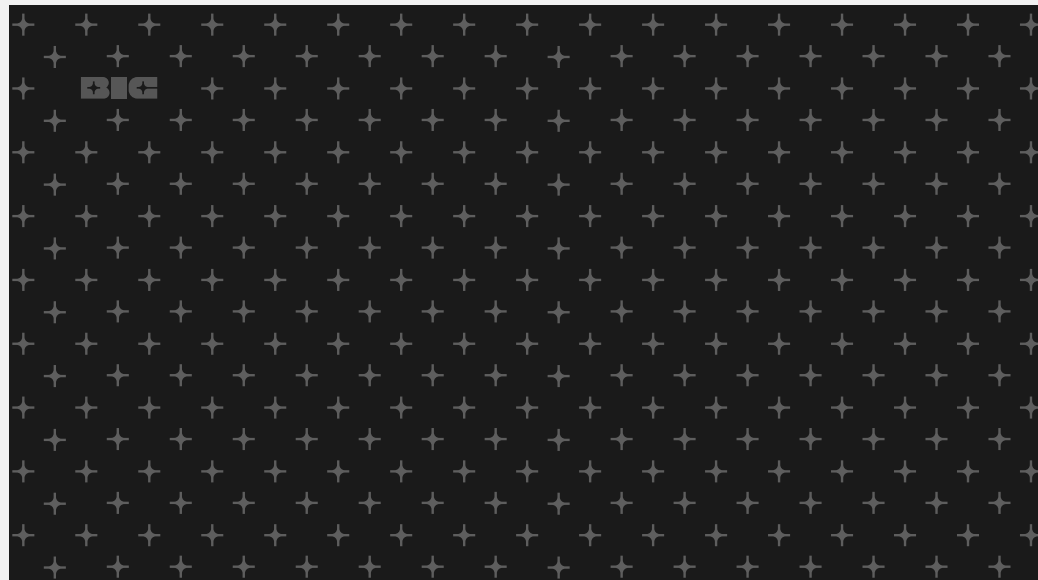
Version A**Version B**

명함

부산인디커넥트페스티벌의 명함은 임직원이 대외 접촉 시 가장 먼저 주고받는 매체로, 첫인상을 전달하는 중요한 역할을 합니다. 본 가이드라인의 명함은 실제 크기를 기준으로 하며, 주소나 직책 표기 내용이 많을 경우 서체 크기를 조정할 수 있지만, 요소의 배치 위치는 변경할 수 없습니다. 제작 시 가이드라인을 반드시 따라야 합니다.

- * 규격: 90mm x 50mm
- * 컬러: 앞/뒷면-K0 / K95
- * 서체: 국문-SUIT / 영문-ROBOTO



소봉투

소봉투는 부산인디커넥트페스티벌의 내.외부 모든 관계자 들에게 부산인디커넥트페스티벌의 이미지를 우편 등을 통해 외부에 전달하는 중요한 매체로서 품격을 유지할 수 있도록 제작시 세심한 주의를 요합니다. 제작시에는 본 항에 예시한 CMYK 색상을 준수하여 제작하도록 합니다.

- * 규격: 220mm x 105mm
- * 컬러: 로고/타이포-K90
봉투-K0/Y80

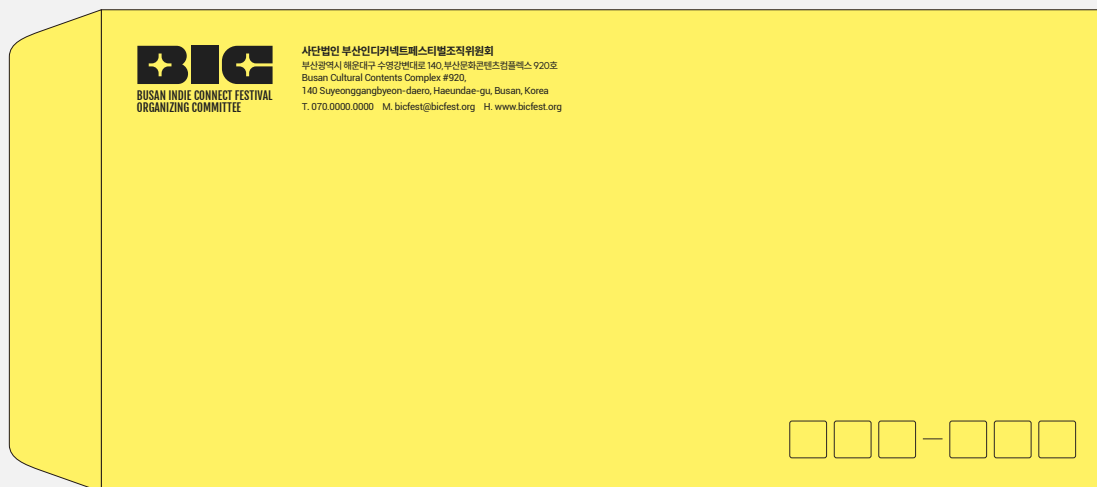
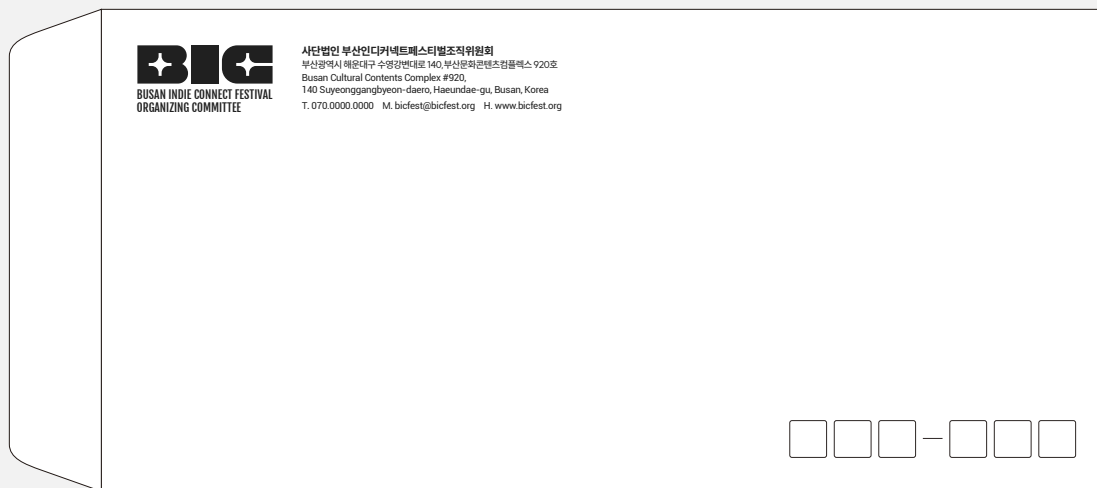

자켓 소봉투

자켓 소봉투는 부산인디커넥트페스티벌의 내.외부 모든 관계자 들에게 부산인디커넥트페스티벌의 이미지를 우편 등을 통해 외부에 전달하는 중요한 매체로서 품격을 유지할 수 있도록 제작시 세심한 주의를 요합니다.

* 규격: 220mm x 105mm

* 컬러: 로고/타이포-K90/K5

봉투-Y80/K90

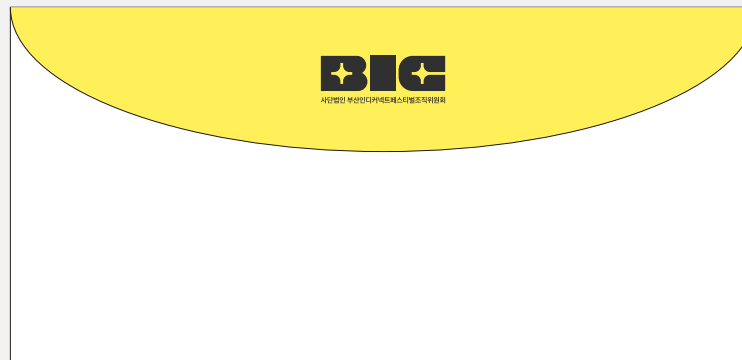

대봉투

대봉투는 부산인디커넥트페스티벌의 내·외부 모든 관계자 들에게 부산인디커넥트페스티벌의 이미지를 우편 등을 통해 외부에 전달하는 중요한 매체로서 품격을 유지할 수 있도록 제작시 세심한 주의를 요합니다.

* 규격: 330mm x 245mm

* 컬러: 로고/타이포-K90/K90/Y80

봉투-K0/크라프트/K90

